

013

Перв. примен.

Справ. №

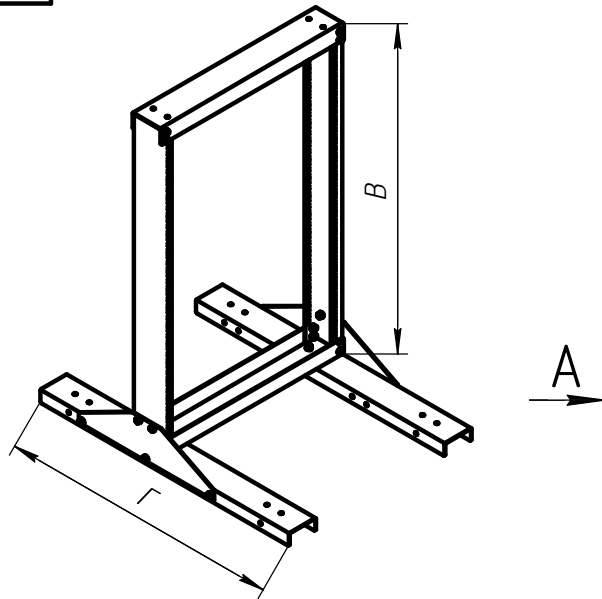

Вид спереди(1:5)

Вид слева (1:5)



Таблица 1

Стойка 19"	B раб, мм	B,мм	B макс., мм	Г,мм	Ш раб,мм	Ш макс.,мм
СТО-19"-0,8	726	806	840	700	450	530
СТО-19"-1,0	926	1006	1040	700	450	530
СТО-19"-1,2	1126	1206	1240	700	450	530
СТО-19"-1,5	1426	1506	1540	700	450	530
СТО-19"-1,8	1726	1806	1840	700	450	530

Таблица 2

Стойка 24"	B раб, мм	B,мм	B макс., мм	Г,мм	Ш раб,мм	Ш макс.,мм
СТО-24"-0,8	726	806	840	700	576	656
СТО-24"-1,0	926	1006	1040	700	576	656
СТО-24"-1,2	1126	1206	1240	700	576	656
СТО-24"-1,5	1426	1506	1540	700	576	656
СТО-24"-1,8	1726	1806	1840	700	576	656

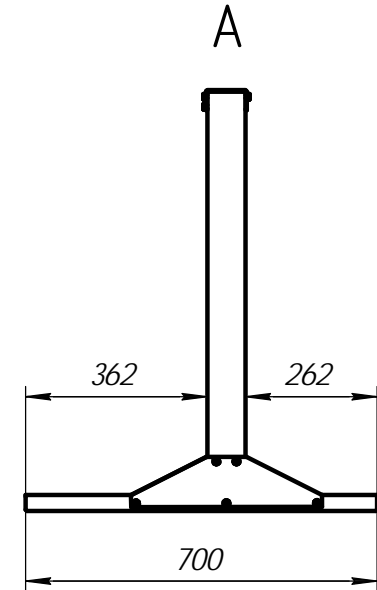
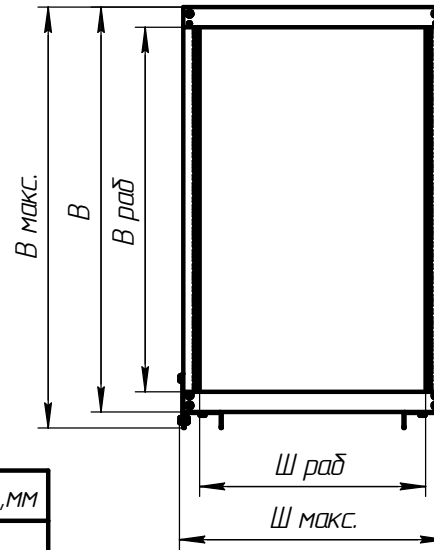
1 Ш раб. - максимально возможная ширина для устройств, которые можно установить в стойку, либо положить на полку.  
 2 B раб. - максимально возможная высота для устройств, которые можно установить в стойку, либо положить на полку.

Подп. и дата

И-в. № дробл.

Взам. и-в. №

Подп. и дата

И-в. № подл.

				СТО				
Изм.	Лист	№ докум.	Подп.	Дата	Стойка аппаратурная 19" и 24"	Лит.	Масса	Масштаб
Разраб.				1012.2021			9,64	1:10
Проб.						Лист	Листов 1	
Т.контр.						ООО Фирма "Радиал"		
И.контр.								
Утв.								